

POWER SWITCH IP

068420

Notice simplifiée

0. Avant de commencer

Avant de commencer, vérifiez le contenu de votre paquet et le système requis

Nota : en cas de problème, référez-vous au manuel sur CD

Contenu de la boîte :

- Power switch 068420
- Voltage maxi : 250CA, 24V CC
- Tension maxi : (Totale) 15A CA/CC
(Individuelle)6A CA/CC
- Manuel sur CD-outil de recherche IP
- Notice simplifiée
- *Pour le 220-250V, utiliser un câble 10A
- *Pour le 100-120V, utiliser un câble 15A
- Câble secteur

Système minimum requis

- Pentium II 300MHz ou plus
- Windows 98/SE/2000/XP-**IE**, **Netscape**
- 64MB mémoire ou plus
- Carte VGA : accepte **Hi-colors** et plus et **direct draw**
- Carte Internet- avec RJ-45 (cat.5)
- Hub Internet
- Internet :adresse IP fournie par fournisseur d'accès

Ex : xxx.xxx.xxx.xxx

1. Installation du matériel

Brancher le câble secteur fourni sur l'appareil et sur le secteur. Raccorder la prise RJ45 réseau à votre hub à l'aide d'un câble RJ45 droit (non fourni).

Connexions

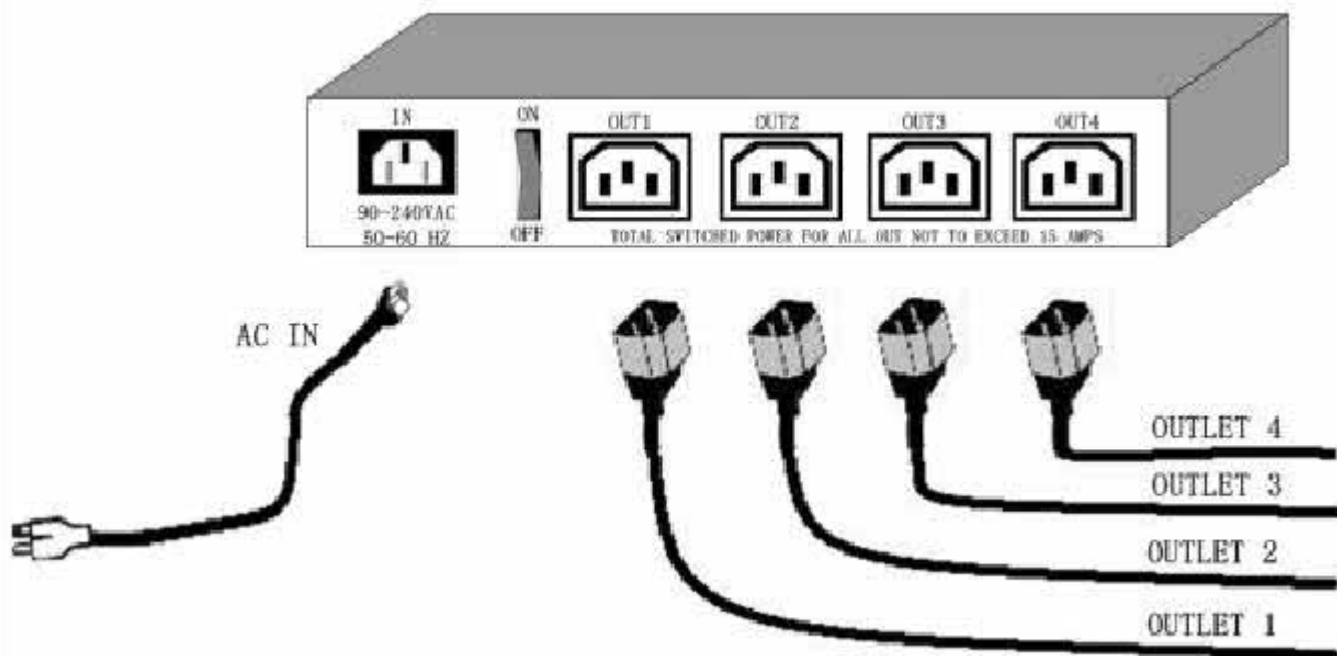

2. Présentation du logiciel

Etape 1 : Insérez le CD fourni pour afficher l'Assistant

Il y a 2 sujets pour le Power switch IP 068420 : Manuel et Pilote

1. Manuel : pour une utilisation avancée

2. Pilote : Logiciel de recherche de l'adresse IP dynamique : **ipeditv4.exe**

Etape 2 : Copier le fichier **ipedit.exe** dans votre disque dur, et exécutez-le afin de trouver l'adresse dynamique facilement. L'utilitaire **ipedit.exe** affiche les informations de référence. Double-cliquez sur l'adresse IP afin d'accéder à la page web de configuration. Entrez le nom d'utilisateur : admin et le mot de passe : 12345678 afin d'accéder à la page de réglage du 068420.

Image 1 : Exécution automatique par le CD



Image 2 : segment **192.168.1.XXX**

Name	新版本測試
Gateway	192 168 100 254
IP	192 168 100 54
Netmask	255 255 255 0
HTTP Port1	80
HTTP Port2	8080
MAC	00:92:00:00:00:3D

Nota : si vous ne pouvez pas accéder à la page web par IP EDIT, référez-vous à la note ci-après pour paramétrer le segment en réseau.

Si vous ne parvenez pas à obtenir l'adresse IP depuis IP EDIT, c'est que l'adresse IP 192.168.10.100 a été utilisée dans votre réseau local. Connectez le Power switch IP directement sur le PC avec le câble RJ45 et changez l'IP par IP EDIT.